

# Allegra (de)



**Wandhängendes Dusch-WC zur Montage an einen bauseitig vorhandenen Einbau- resp. Unterputz-Spülkasten mit vertikaler Betätigungsplatte und «Leerrohr» als Vorkehrung für die Erstellung der Wasserzuführung, sowie evtl. bereits vorpositionierter Steckdose.**

CLOSOMAT® Allegra – Hauptmerkmale: WC-Schüssel aus hochwertigem weissem Sanitär-Porzellan (Tiefspülklosett mit geschlossenem Spülrand); Verschalung aus beständigem Kunststoff; Sitzdeckel und Komfort-Sitzring aus PUR-Hartschaum mit edler Hochglanzlackierung und Warmfühleffekt; Scharniere mit Absenkbremse (Soft Close System); ganze Sitzgarnitur mit einem einfachen Handgriff de- und montierbar; automatische Spülauslösung\*; Frischwasser-gespiesenes Warmwasser-Duschsystem mit variabler Strahlstärke, mit Standard-Anal- und zusätzlicher Lady-Duschposition, mit selbstreinigender Duschküse, Warmluftgebläse-System (Föhn); Geruchsabsaugung-System (Umluftprinzip mit Aktivkohle-Filter); Bedienung über 4 ergonomisch positionierte Hand-Tasten (2 links und 2 rechts).

Installationsmaterial wie Montageplatte inkl. Schallschutz, Netzkabel, Ablauf- und Einlaufmanschette, sowie Bedienungsanleitung und transparente Prüfabdeckung sind im Lieferumfang enthalten.

**Achtung:** Die Auflagefläche der Montageplatte an der Wand muss absolut plan sein, d.h. es muss sauber und bündig um die Gewindebolzen, das Spülrohr, den Ablauf (und allenfalls um die Steckdose) herum verfliesen werden!

## Neubau/Umbau

Als «Unterputz-Spülssystem» ist ein Fabrikat vorzusehen, welches ein Leerrohr zur Durchführung einer Wasserzuleitung und wenn möglich ebenfalls die Vorbereitung für die Steckdose (Typ 13) aufweist.

## Renovation

Bei «sanften» Renovationen sind die Installationsverhältnisse vorgängig von unseren Spezialisten genau abzuklären.

- Bei bestehendem Wand-WC mit Unterputzspülkasten mit «Leerrohr», bietet die Installation des CLOSOMAT® Allegra in der Regel keine besonderen Probleme.
- Bei bestehendem Wand-WC mit sichtbarem, aufgesetztem Spülkasten, bietet sich mit einem «flachen» Aufputz-Sanitärmodul (z.B. «Monolith») eine elegante Installationslösung an.
- Bei bestehendem Boden-WC mit Bodenablauf sind in der Regel bauliche Massnahmen wie beispielsweise eine Vormauerung oder ein Vorwand-Installationssystem unumgänglich.

\*) In Ausnahmefällen ist die automatische Spülauslösung nicht möglich.

## Sitzhöhe (SH)

Vor dem Einbau eines UP-Spül-systemes ist mit der Bauherrschaft die gewünschte Sitzhöhe genau abzuklären. Dementsprechend ist dann die Höhe der Wandab-

lauf-Mittelachse (AH) gemäss rückseitiger Tabelle einzurichten: «Standard», ohne spez. Vorgaben: AH = 230 mm. Während dies bei Neu- und Umbauten meistens kein Problem darstellt, ist bei sanften Renovationen, wo ein Wand-Ablauf bereits vorhanden ist, die nachträgliche Wahl der Sitzhöhe nicht möglich.

## Optionen

- Optional ist eine batterie-lose 4-Tasten Funk-Fernbedien-ung erhältlich.

## Technische Daten

### Netzanschluss

Das Gerät besitzt einen eingebauten Hauptschalter mit Kontrollleuchte hinter der ausziehbaren Filterschublade.

- Stromanschluss (bauseits): 230 V / 10 A / 50 Hz
- FI-Schutzschalter obligatorisch
- Leistung: 1100 W
- Schutzklasse: IPX4

a) Steckdose vom Gerät verdeckt: Spezial-UP Steck-dose Typ 13. Auf Anfrage wird dieses spezielle Material von Closemo AG beige-stellt (kostenlos).

Position: siehe Skizze «E», wobei diese Position genau einzuhalten ist.

b) Steckdose sichtbar, ausserhalb des Gerätebereiches: Normale UP- oder AP-Steckdose Typ 13. Für diesen Fall ist das spezielle 1,5 m lange Netzkabel separat zu bestellen.

Position: siehe Skizze «Ea», wobei die allgemein gültigen Vorschriften für Elektroanschlüsse in Nassräumen zu beachten sind.

### Kaltwasseranschluss («K»)

- Statischer Druck: max. 0,8 MPa (8 bar)
- Einsatzbereich: 0,1 bis 0,8 MPa Fließdruck
- Förderleistung: mind. 7 Liter/Min.

**Empfehlung:** Bei stark kalkhaltigem Wasser empfiehlt sich grundsätzlich die Installation einer Enthärtungsanlage. Dies senkt Wartungskosten und schützt auch alle anderen sanitären Einrichtungen vor Kalkschäden.

## Sicherheit

Befindet sich der CLOSOMAT® direkt neben einer Dusche, sind Duschvorhang resp. Duschtrennwand so anzuordnen, dass das Gerät nicht «überduscht» werden kann. Ein korrekt montiertes Gerät entspricht der Schutzklasse IPX4 (gegen Spritzwasser geschützt).

# Allegra (de)

Abmessungen in mm

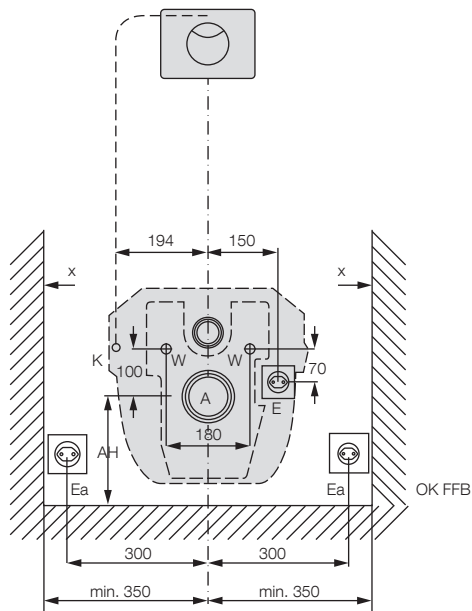
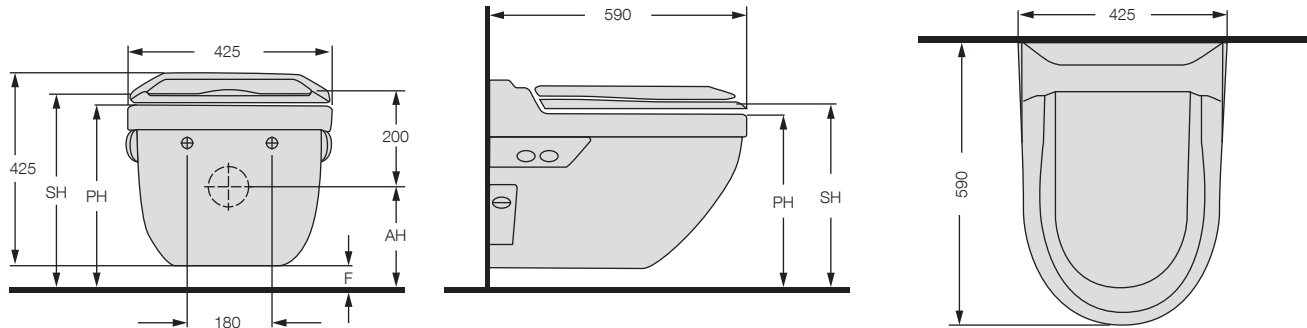

### Legende Montageskizze

- AH Ablaufhöhe (Standard 230)
- SH Sitzhöhe
- PH Porzellanhöhe
- F Bodenfreiheit
- A Abwasseranschluss Steckmuffe
- E Elektroanschluss UP-Steckdose «Spezial»
- (Ea) Alternative Position der Steckdose «ausserhalb»
- K Position «Leerrohr» zur Durchführung der Wasserverbindung
- W WC-Befestigungsbolzen
- OK FFB Oberkante Fertigfussboden
- X empfohlener Mindest-Abstand zu seitlichem Hindernis

Ausgehend von der Ablaufhöhe AH ergeben sich folgende Abmessungen:

	AH	SH	PH	F
Formel	-	AH +200	AH +170	AH -185
<b>Standard</b>	<b>230</b>	<b>430</b>	<b>400</b>	<b>45</b>
Beispiel	250	450	420	65

### Anmerkungen

- Masse gelten unter Vorbehalt von Werks- und Bautoleranzen
- Technische Änderungen vorbehalten
- SWISS MADE



Für technische Rückfragen:

Schweiz  
Closemo AG  
Hardhofstrasse 21  
CH-8424 Embrach

fon 0844 77 66 55  
fax 044 866 86 01  
office@closomat.ch  
www.closomat.ch